

VISTA DA -B-

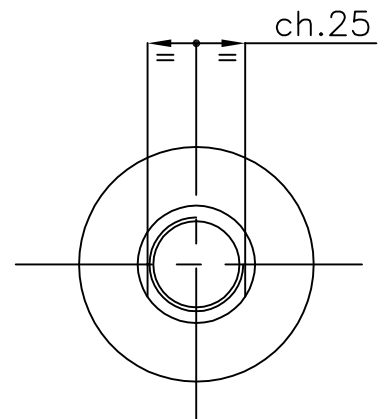

VISTA DA -A-

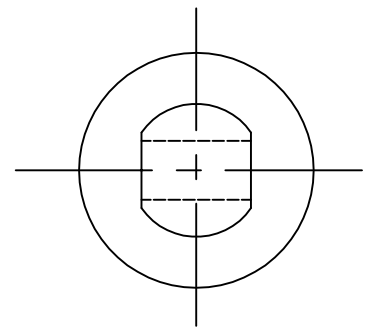

PRESSIONE DI ESERCIZIO IN SPINTA 180 BAR
 PRESSIONE DI ESERCIZIO IN RIENTRO 100 BAR

TABELLA 4530
CORSE MAGGIORMENTE UTILIZZATE
C=284
C=380
C=487

SU RICHIESTA CORSE DA 100 A 500 mm.

POSSIBILITA' DI INSERIMENTO LIMITATORI INTERNI PER RIDURRE CORSE GIA' ESISTENTI.

MATERIALE		TRATTAMENTO	
DATA	DISEGNATORE A.B.	PROIEZIONE Dimensioni in millimetri	SCALA 1:2
TITOLO TIPO 4530 CILINDRO IN INOX AISI 316 LUCIDATO A SPECCHIO ALESAGGIO 45mm. STELO 30mm.		NUMERO DISEGNO 4530	